

Fotograf  
Festival  
#4

1. – 31. 10.  
2014

# VIDĚT A VĚŘIT

Výstavy  
Akce  
Program

Fotografie  
kradou  
duši



CZ

## Kateřina Zochová DOZVUK

čt 11. 9. 2014 • 18 h | → Dům U Zlatého prstenu, GHMP | Týnská 6, Praha 1 | www.ghmp.cz | út-ne 10-18 | Výstava potrvá do: 9. 11. 2014 | Kurátorka: *Monika Doležalová*

Díla Kateřiny Zochové jsou inspirována sny i literárními útvary, zejména poezií a texty Rolanda Barthesa, a jsou rozkročená mezi fotografií a animovaným filmem. Její poslední fotografické koláže zpracovávají téma fungování lidské paměti, které Kateřina představila i ve své diplomové práci Každý den něco ztratit. Koláže nám připomínají rána, kdy si vybavujeme útržky snu, na jehož celý děj si ale nemůžeme vzpomenout.

Zároveň však slouží jako nástroje k rozpominání, když nás v náznacích provokují k vlastní rekonstrukci částečně zapamatovaného. Kateřina si však s námi hraje, a tak si nemůžeme být jisti, zdali příběh z díla je vymodelovaný sen či náš vlastní flashback nebo její umění vnuknout nám určitou myšlenku. Na výstavě v rámci projektu Start up Kateřina představí nové práce navazující na téma paměťových procesů.

Kateřina Zochová je čerstvou absolventkou ateliéru Vladimíra Skrepla na pražské Akademii výtvarných umění.

### Doprovodný program k výstavě:

út 21. 10. • 17 h | Kateřina Zochová – komentovaná prohlídka a Galerijní jóga | autorská prohlídka výstavy Dozvuk  
čt 23. 10. • 19 h | Jeden jazyk stačí | koncert Party Skrepla a Kovandy



Kateřina Zochová, bez názvu, digitalizované polaroidy, c-print 28 x 18 cm, 2014

## Yeoryia Aslanidou, Žofie Helfertová, Tomáš Hruža, Nikola Ivanov, Jan Maštera THOUGHTFORMS

st 17. 9. 2014 • 18 h | → Galerie KIV, Karlín Studios | Křižkova 34, Praha 3 | FB/GalerieKIV | st-ne 12-18 | Výstava potrvá do: 26. 10. 2014

Skupinová výstava zaměřená na experimenty v oblasti přenosu myšlenkových forem, navazující na studie psychokinetických jevů. Průzkum příbuzných jevů naváděl na začátku 20. století Japonec Tomokichi Fukurai a v druhé polovině 20. století jej dále rozvíjel např. americký psycholog Jule Eisenbud, který tímto způsobem testoval dnes již známého „myšlenkového fotografa“ Teda Seriose. Vystavené experimentální studie vycházejí z předpokladu možnosti uskutečnění čistého myšlenkového přenosu a ověřují teorie emanujících sil fotografického obrazu. *Tomáš Hruža*



Yeoryia Aslanidou, Žofie Helfertová, Tomáš Hruža, Nikola Ivanov, Jan Maštera: Thoughtforms, 2014

### SPOT

po 29. 9. 2014 • 18 h | → Galerie NTK, Národní technická knihovna | Technická 6, Praha 6 | www.techlib.cz | po-pá 14-19 | Výstava potrvá do: 18. 10. 2014 | Kurátor: *Milan Mikuláščík*

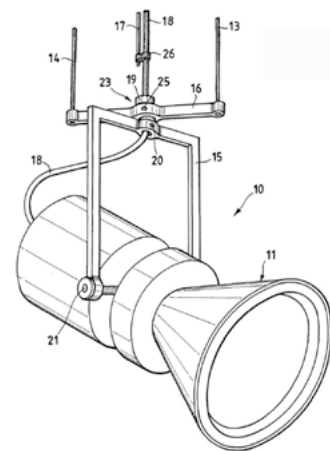

ilustrační foto

Skupinová výstava „Spot“ bude prostřednictvím „experimentální“ výstavní instalace zpracovávat téma reprezentace v současném umění. Divák nebude mít jinou možnost než se podíídit „systému“. Jeho smysly budou muset následovat pouze jedinou předem určenou cestu. Expozice představí širokou škálu médií – od fotografie a videa, přes malbu a kresbu, až po sochu či objekt. Koncept výstavy připravuje kurátor Galerie NTK Milan Mikuláščík a naváže tak na předchozí projekty kriticky zpracovávající problematiku „operačního systému umění“, výstavy „Současná česká malba“ a „Jedna z možností“.

## Tereza Zelenková DVA A DVA JE PĚT

st 1. 10. 2014 • 18 h | → Galerie Jelení | Drtinova 15, Praha 5 | www.galeriejeleni.cz | út-čt 15-18 | Výstava potrvá do: 23. 10. 2014

Tereza Zelenková se ve své tvorbě často zaměřuje na fotografie krajiny a míst, ve kterých se prolíná skutečnost s fiktivními světy. Tato místa nesou stopy konkrétní historické minulosti a zároveň odkazují k mytickým příběhům, pohybuje se, podobně jako fotografie, mezi dokumentární formou a subjektivní interpretací světa. Fotografie, které jsou silně pocitově zabarveny, vypovídají o osobitěm pohledu na známou krajinu, která se před očima pozorovatele v podstatě neustále proměňuje. Přestože převládají dekadentní motivy a témata v duchu gothic, temná atmosféra melancholicky laděných snímků je místy narušována i ironizujícími prvky. Autorčina snaha o hledání mysticismu a duchovna v racionálně strukturovaném světě se může jevit jako druh eskapismu. Zároveň se však Tereza Zelenková zajímá o hledání autenticity ve fotografii a vyhýbá se emle vytvářeným kompozicím a vizuálnímu formalismu. Pracuje s velkoformátovými černobílými fotografiemi, které ručně zvětšuje klasickým způsobem ve fotokomofe. Důležitou součástí tvorby je pro Terezu Zelenkovou editace fotografií, která spočívá v hledání paralel, nevšedních souvislostí a poetických vazeb mezi jednotlivými snímky. *Barbora Bartůňková*



Tereza Zelenková, Table Rappers, fotografie na barytovém papíře, 100 x 125 cm, 2013

## Richard Loskot, Marek Štím CASOPROSTOROVÁ MŘÍŽKA

st 1. 10. 2014 • 19 h | → etc. galerie | Sarajevská 16, Praha 2 | www.etcgalerie.cz | pá-po 13-18 | Výstava potrvá do: 31. 10. 2014 | Kurátorka: *Markéta Vinglerová*

Systém mřížky nám pomáhá strukturalizovat poznávaný svět. Rozděluje nám ho do menších pravidelných obrazů. V renesanci přikládali malíři na viděné prostředí mřížkou, aby exaktně zachytili perspektivu. Dnešní struktura digitálního obrazu je mřížkou vyplněnou škálou barev, je abstraktním nástrojem, jímž analyzujeme svět, abychom ho mohli pochopit a následně něco nového syntetizovat. To nové, co vytváříme, nahrazuje čím dál víc naše přirozené prostředí umělým světem, „syntetickou skutečností“. Světelná projekce mřížky v místnosti způsobuje při delší expozici fotografie rozpad pohybuje se postavy do „časoprostorových plánů“. Pohybem člověka se skládá nový objem, vzniklý na struktuře mřížky.



Richard Loskot, Marek Štím: Časoprostorová mřížka, 2014

## SEEING IS BELIEVING studentská skupinová výstava FAMU a CAS

st 1. 10. 2014 • 20 h | → FAMU – Filmová a televizní fakulta, Akademie múzických umění v Praze | Smetanovo nábřeží 2, Praha 1 | www.famu.cz | po-pá 10-22, so-ne 10-20 | Výstava potrvá do: 31. 10. 2014 | Kurátorka: *Štěpánka Šimlová*

Téma, které se pohybuje mezi záznamem reality a vytvořením fiktivní reality, se prolíná a objevuje v různých aspektech v pracích a projektech studentů Katedry fotografie a CAS FAMU již delší dobu. Technický

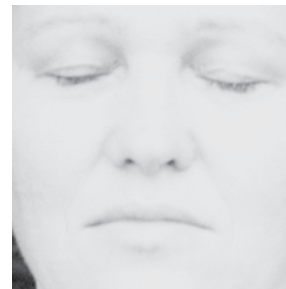

Urška Savič, One (archetypes), 2012-2014

obraz je záznam, který v sobě podvědomě nese předpoklad reality, svědectví skutečnosti, vždy obsahuje určitou dokumentární hodnotu. Zároveň rozšířené a hojně používané metody fikce a manipulace vnášejí prvek znejistění. Vytváří se tak široké metalní pole pro typ absurdní detektivky, kdy hledání pravdy je stejně důležité jako všechny cesty, kam nás zavádí fikce.

## Sam Ashley Z PODSTATY (1984-2014)

čt 2. 10. 2014 • 17 h | → Galerie SPZ | Pštrossova 8, Praha 1 | www.galeriespz.com | út-pá 13-18 | Výstava potrvá do: 24. 10. 2014 | Kurátor: *Miloš Vojtěchovský*

Před třiceti lety Sam Ashley prožil jeden rok v Jižní Americe. Vyšel se tam, protože se tehdy pokoušel hledat zdroje „opravdového“ šamanismu. Nějakou dobu cestoval v oblasti Amazonky, zbytek času strávil v povodí Orinoka. Během tohoto dobrodružství nafotil 27 barevných diafilmů. Když se vrátil do USA, rozhodl se, že všechny krabíčky s filmy uloží a nechá je vyvolat přesně za 30 let. Důležitou součástí jeho konceptu byla podmínka, že nepodnikne žádná zvláštní opatření k jejich ochraně: co se s negativy stane, bude jádrem jeho pokusu. Instalace nazvaná „Z podstaty“ / „Of the Essence“ je světovou premiérou experimentu s trvanlivostí barevného filmu i dokumentem o příběhu expedice za šamanstvím do povodí Orinoka a Amazonky, která proběhla v dávném roce 1984.



Sam Ashley, Z podstaty / Of the Essence, 1984-2014

## Martin Vongrej ČEKÁNÍ NA KONEČNOU PŘÍTOMNOST V NEPŘÍTOMNOSTI

čt 2. 10. 2014 • 18 h | → Fotograf Gallery | Školská 28, Praha 1 | www.fotografgallery.cz | út-čt 13-19, pá 13-18 | Výstava potrvá do: 31. 10. 2014 | Kurátor: *Jiří Ptáček*

Práce slovenského umělce Martina Vongreje (1986) jsou nákresy a trojrozměrnými vizualizacemi organických vztahů mezi skutečností, vnímáním a lidským vědomím, realitou vnější a vnitřní, viditelnou a skrytou. Vongrej je loňským finalistou Ceny Oskára Čepana a účastníkem významné evropské

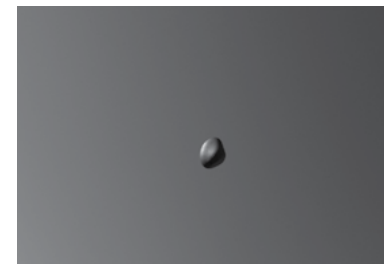

Martin Vongrej, bez názvu, barevná fotografie, 2014,

přehlídky mladého umění Manifesta 8 v roce 2010. Samostatně se v Čechách poprvé prezentoval před několika měsíci výstavou v Moravské Galerii v Brně.

## David Miller SOL'S LIGHT

čt 2. 10. 2014 • 18 h | → Galerie Školská 28 | Školská 28, Praha 1 | www.skolska28.cz | út 13-19, st-pá 13-18 | Výstava potrvá do: 24. 10. 2014 | Kurátorka: *Clío E. Bugel*

David Miller užívá fotografii k záznamu životních procesů věcí, zachycuje mizení jejich viditelných a hmatatelných kontur, na jejichž místo nastupuje zóna temnoty. Vylouvá téma paměti a vzpomínky, jež jsou znejistňovány spolu s mizením jejich viditelných a hmatatelných korelátů.

Autorův poetický, paradoxní a namnoze filosofický přístup k fotografii sleduje obraz dokud docela nezmezí a nastoluje tak otázku trvanlivosti a trvání zobrazení. V každém z jeho snímků – či ztmavých listů (v závislosti na tom, v jaký okamžik k nim přistoupíme) se fakticky hroutlí protiklad skutečnost / zobrazení.

Co znamená zobrazení a jeho médium (fotografie jako objekt a umělecké dílo) v okamžiku, kdy obraz zmizí? Má vůbec smysl odkazovat k původci, ne-li k předloze, k předmětu či osobě (zobrazených na snímku)? Jak se zdá, paměť jako jeden z mnoha možných světů či realit zapouští kořeny v hluboké temnotě.

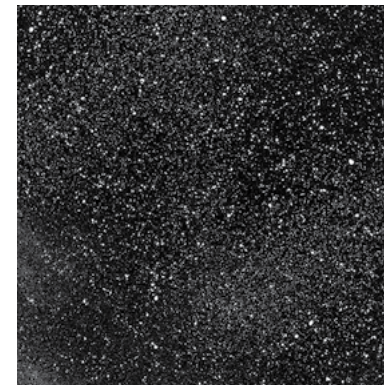

David Miller, Země (z matčina hrobu), 1997



## Matyáš Chochola ZPĚV DRAVÝCH PTÁKŮ

čt 2. 10. 2014 • 18 h | → Bílý nástěnka | Školská 28, Praha 1 | www.skolska28.cz | nonstop | Výstava potrvá do: 24. 10. 2014

„Za chvíli pod industriální železnou klenbou nádražní haly zažil něco tak mirumilového, když ten samej chlap v džínový bundě s nápisem bílé barvy jemně s vanilkovou příchutí zezadu škrtil muže v rubínově zbarveném svetru, tak mu v příštím okamžiku skočil plnou silou na záda, až mu džínová bunda odhalila bavlněné pseudotriko sportovně zelené barvy, a vykřikl, a on cítil jeho jinakost, tak zůstal v tomto poučném útku celkem symbolický a pokroucená žebra, která cítil pod nohama, vyzářovala stejně vanilkově bílou barvu, jako nápis na jeho bundě, ta zase ladila se změtí odstínů asfaltu, plného vzpomínek, nedbale zanechaných v prostoru.“

Matyáš Chochola je intermediální umělec. Jeho sochy a instalace charakterizují antagonistické formy, které využívají řady nezvyklých materiálů. V jeho kompozicích se často objevují křivky a geometrické tvary, abstraktní formy jsou kombinovány s každodenními předměty a jako celek utvářejí harmonický chaos.



Matyáš Chochola, Zpěv dravých ptáků, 2014

## Petr Dub, Marek Habr, Zdeněk Porcal (RE)FRAMED

čt 2. 10. 2014 • 19 h | → Kvalitář | Senovážné nám. 17, Praha 1 | www.kvalitar.cz | po–čt 10–18, pá 10–16 | Výstava potrvá do: 14. 11. 2014 | Kurátorka: Jana Bernartová

Projektem autorské trojice Petr Dub, Marek Habr a Zdeněk Porcal potvrzuje Galerie Kvalitář svou identitu prostoru pro setkávání současného umění, architektury a designu. Koncept výstavy představuje apripriační přístupy spojené s experimentálním přístupem k praktické interpretaci Dubova autorského cyklu s názvem Reframed. Ústředním námětem série je práce s „přeformátováním“ média klasického závěsného obrazu do objektu na pomezí obrazu a objektu. Výsledné umělecké dílo akcentuje nejen aktuální kapacitu malby, ale současně i architektonické rámce výstavních či instalačních prostor. Hledání optimálního vztahu mezi perspektivou



Zdeněk Porcal, Framed, 2010–2012

třidimenzionálních objektů a konkrétními instalačními možnostmi ovšem pochopitelně komplikuje následný fotodokumentaci přístup. Jednotlivé dílo není výslednou situací, instalace ze své podstaty není uzavřeným celkem a její fotografie zplodňuje obraz do specifické interpretace reality. Moment, ve kterém na scénu vstupuje fotograf, nelze považovat za výhradně mechanický. Dvojice Dub a Porcal v tomto vědomí spolupracuje od roku 2011.

Původní koncept hledání citlivé fotointerpretace skrze objektiv Porcalova aparátu nakonec vedl i k reverznímu čtení Dubovy horizontály. Ve výsledku vznikl nový autonomní cyklus, ve kterém Porcal používá dřevěnou lať potaženou malířským plátnem svého kolegy jako fotografickou pomůcku k poměřování krajiny i architektury. Ve výstavě se nakonec oba přístupy potkávají s architektonickým řešením Marka Habra.

## KINOKUKÁTKO

pá 3. 10. 2014 • 19 h | → Korzo Veletřního paláce, Národní galerie v Praze | Dukelských hrdinů 47, Praha 7 | www.ngprague.cz | nonstop | Výstava potrvá od 1. 10. do 2. 11. 2014 | Kurátorka: Lucie Česálková

Vizualizace psychotických stavů, pohyblivý obraz tepajícího srdce zabitě žáby, rentgenové filmové snímky – fascinující vizuální atrakce vědeckého základu, obrazy stojící na pomezí či v průniku mezi vědeckým a vizuálním experimentem. Pro vědce fungovaly jako výzkumný a důkazní materiál, pro laické publikum byly unikátní atrakcí. Lákaly též české vědce a filmaře, představovaly možnost experimentovat i s možnostmi filmového média a rozšiřovat

pole „viditelného“. Čtyři české krátké filmy, čtyři kukátka, nabídnou vždy jednu z těchto hraničních experimentálních zkušeností s vědeckým pozadím.

Film Život zabitě žáby (1911) Bohumila Bauše patří k prvním českým vědeckým filmům u nás a zachycuje pohyby vyvolané drážděním mrtvého organismu žáby elektrickým proudem. Snímek Elektřina v lékařství ze 40. let demonstruje možnosti medicínského využití elektřiny, a to mimo jiné i pomocí rentgentokinematografie. Zvěčněné vteřiny (1945) byly v době svého vzniku reklamou na fotografické přístroje, jako film o fotografii však v druhém plánu zajímavě otevírají též otázku vztahu statického a pohyblivého obrazu. Film Hledá se toxin X z roku 1962 je unikátním pokusem zobrazit subjektivní pocity pokusných osob při experimentálních psychózách. Aby tyto stavy adekvátně filmově ztvárnili, podstoupili pokus též autoři filmového námětu, kameraman, střihač a hudební skladatel. Realizováno ve spolupráci s Národním filmovým archivem.

Filmy: *Život zabitě žáby (1911)*, *Elektřina v lékařství (1943)*, *Zvěčněné vteřiny (1945)*, *Hledá se toxin X (1962)*



Život zabitě žáby, režie: Bohumil Bauše, 1911, 5 min

## Aňa Šebelková SNÍMKY

st 8. 10. 2014 • 19 h | → Projektplus | nádraží Praha–Holešovice, hlavní hala, koridor vpravo, Praha 7 | www.projektplus.name | nonstop | Výstava potrvá do: 30. 11. 2014 | Kurátor: Filip Jakš

Světlo nese záznam všech barev prostředím od něhož se odráží. Fotografie má schopnost toto světlo překládat do svého vlastního jazyka. Často jsme přesvědčeni, že na snímku vidíme něco, co na něm není. Aňa Šebelková pracuje s opačným principem. To, o čem jsme přesvědčeni, že na snímku není, v něm ve skutečnosti je. Zachycuje světlo přímo do plochy filmu bez použití objektivu, díky čemuž fotoaparát ztratí schopnost zaznamenat předmětnou skutečnost. Jeho reakce se tak „omezí“ na záznam světla a tím vzniká iluze barev ve světle obsažených. Místo, předměty, lidé – vše je na snímku zachyceno. Podstata

jejich přítomnosti ale není založena na jejich konkrétním vyobrazení, ale je zastoupena prostřednictvím barev které „vyzařují“. Pro prostor Projektplus vznikly snímky barev nádraží Praha–Holešovice zviditelněných tak, jak je vidí „sítnice fotoaparátu“. Systematicky a na základě určitého rituálu mapují rozložené barevné spektrum, které se pohybem otočných válců sjednotí v nový celek.



Aňa Šebelková, bez názvu, digitální tisk, 2014

## Aleksandra Vajd, Hynek Alt HIN MAH TOO YAH LAT KEKT

čt 9. 10. 2014 • 18 h | → Galerie AMU | Hartigovský palác, Malostranské náměstí 12, Praha 1 | www.g.amu.cz | út–ne 10–12 a 13–18 | Výstava potrvá do: 9. 11. 2014 | Kurátorka: Hana Buddeus

Zachytit otisk paměťové stopy, najít způsob, jak předat něco, co je spíše pocit. Začít u představy, nehledat její přesnou definici v jazyce, ale nechat mluvit intuici. Zapomenout na civilizaci a cítit pod nohama zem. Zjistit něco o tom náčelníkovi, který se nikdy nenechal vyfotit. Nebo o něm nic nezjistovat, protože o to vlastně zas tak nejde. Dívat se na fotografii E. S. Curtise a přemýšlet o pohledu člověka, který nikdy žádnou fotografii neviděl a který říká, že muži,



Fotografie Edwarda S. Curtise z knihy Severoameričtí Indiáni (The North American Indian), sv. XIII. Norwood, MA, The Plimpton Press, 1924

kteří pracují, nemohou snít. A být si vědom toho, že rekonstruovat takový pohled není možné. Psát k takové výstavě anotaci je jako složitě hledat slova pro popis toho, co každý vidí, a současně se snažit vyhnout tomu je vyslovit.

## Emila Medková a Pavel Nešleha DUŠE VĚCÍ

čt 9. 10. 2014 • 19 h | → Archiv výtvarného umění Centrum současného umění DOX | Poupětova 1, Praha 7 | www.artarchiv.cz | st–pá 11–19, so–po 10–18 | Výstava potrvá do: 31. 10. 2014 | Kurátoři: Jiří Hůla, Jan Kuntoš

V roce 1951 se Emila Medková seznámila s umělci soustředěnými kolem Karla Teiga, po sňatku s malířem Mikulášem Medkem se zapojila do činnosti skupiny, první snímky aranžuje v duchu surrealistické poetiky, později fotografuje nalezené předměty, věci stigmatizované nejen užíváním, ale i nezájmem, časem. Věcné, černobílé snímky jsou neosobní a zároveň plně bolestně spoluúčasti.

Také Pavel Nešleha fotografuje místa, ke kterým má vztah. „Když jsem se zamýšlel, proč snímky vlastně dělám a co mě nutí obcházet a fotografovat šumavské pralesní vývraty, pískovcová skaliska, zbytky dávných schodišť, krajinné útvary a horizonty Českého středohoří – krajinu Máchových cest – a v opuštěnosti devastovaná díla Matyáše Brauna a Václava Levého, jež jsou ve svém splývání s přírodou stále výmluvnější, uvědomil jsem si, že hledám a odkrývám cosi ve mně hluboko vrostlého, snad vlastní bázi, snad stopy předobrazů domova, vlastní a kulturní tradice, která nás formovala.“

Fotografie Emily Medkové a Pavla Nešlehy se liší námětem, formátem i provedením. Vycházejí ze skutečnosti a přítom nejsou popisné. Nezobrazují sice člověka, ale jejich hlavním tématem je naše pomíjivost, nejistota, zranitelnost.



Emila Medková, Zvíře dle Enrica Bajje, 1976

## Anna Orłowska PŘÍPADOVÁ STUDIE: NEVIDITELNOST

út 14. 10. 2014 • 18 h | → Ateliér Josefa Sudka | Újezd 30, Praha 1 | www.sudek-atelier.cz | út–ne 12–18 | Výstava potrvá do: 23. 11. 2014 | Kurátor: Tomáš Pospěch



Anna Orłowska, Případová studie: Neviditelnost, 2014

Fotografovat neviditelnost je tautologická výzva. Fotografie je po celou svou historii natolik spjatá se zobrazováním něčeho, že opak se nabízí jako rebelsky lákavá, i když ne zcela naplnitelná výzva. Ale fotografie od počátku sloužila i k zobrazování toho, co je zdánlivě neviditelné. Pomáhala rozšiřovat obzory viditelnosti.

Pro zachycení neviditelnosti Anna Orłowska cituje vědecké postupy, archeologicky bádá v oblastech vojenství, přírodních věd, stejně jako hollywoodské produkce a iluzionistů, aby rekonstruovala postupy kamufláže. Fotografuje často zobrazované motivy bez očekávané přítomnosti hlavního předmětu, snaží se zachytit nervné intenzivní motiv prázdna, inscenuje shluky energií i černé díry. Stává se spíše umným dýdžejem, usměrňovatelem nejrůznějších informačních toků.



Anna Orłowska, Případová studie: Neviditelnost, 2014

Pavel Příkaský  
NAJDEŠ JI V LEVÉM UCHU

**út 21. 10. 2014 • 19 h** | → Galerie Mimo-chodem | Palackého náměstí, vchod do metra Karlovo náměstí ze Zítkových sadů | FB|galerievpodchodu | nonstop | Výstava protvá do: 31. 3. 2015 | *Kurátorky: Tereza Volná, Štěpánka Holbová, Veronika Rollová*

Výstava je tvořena fragmentární malbou, která může být vnímána coby imitace freskové, jen částečně dochované malby odkryté ve vrstvě (provedeno způsobem vlastním restaurátorskému průzkumu). Dílo zobrazuje časově neidentifikovatelné symboly s neznámými významy i běžné předměty, části výjevů nebo zbytky textu. Jde o domnělé zbytky dobové výzdoby vestibulu metra nebo o bývalou reklamní plochu. Pocit neukončenosti navozují imitované tagy stejně jako tagy skutečné, které by měly přirozeně přibývat na plochu během výstavy.

Výstava navazuje na architektonickou podobu vestibulu a blízkých budov. Operuje s uvažováním nad tím, jak by mohla vypadat malířská výzdoba (nebo alespoň její část), pokud by měla být v souladu s celkem stavby. Tématu Fotograf Festivalu „Seeing is believing“ se projekt dotýká iluzivností a imitací, která vede k pochybování, zda je realizace původní nebo fiktivní.

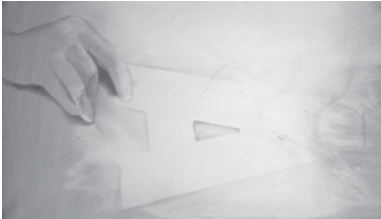

Pavel Příkaský, Trik s A, 70 x 45 cm, 2014

## Akce

Margaret Iversen  
CASTING, RUBBING, MAKING STRANGE  
*přednáška (v anglickém jazyce)*

**čt 2. 10. 2014 • 16 h** | → UMPRUM – Vysoká škola uměleckoprůmyslová | 1. patro, místnost 115 | Náměstí Jana Palacha 80, Praha 1

Frotáže nebo odlitky jsou v jistém ohledu stejné povahy jako fotografie. Můžeme je chápat jako přímý otisk člověka nebo věci, ale také jako služební umění reprodukce. Přestože je v nich obsažen okamžik blízkosti a důvěrného kontaktu, lze je snadno proměnit v kopie. Patrně právě na základě jejich dvojakosti můžeme popsat svébytnou povahu těchto postupů. Při odlévání nebo obtiskování vznikají stopy po něčem, co je

považováno za pomíjivé, a současně se tak předjímá možnost ztráty a neexistence. Tyto postupy v sobě obsahují jak možnost zachování, tak masového reprodukování. Pokud bychom popisovali jejich psychické rozpoložení, bylo by to melancholické přijetí ztráty a odmítnutí truchlit, tedy vzdát se daného předmětu. Cílem této přednášky bude ukázat, že náš zájem o umění mající povahu indexu souvisí se strachem, který je spojený se zobrazováním a s pamětí a který všudypřítomná digitalizace ještě umocňuje. V tomto kontextu budeme uvažovat o práci Anny Barriball, Marcela Duchampa, Jaspera Johnse, Allana McColluma, Masao Okabea, Gabriela Orozca nebo Rachel Whiteread.

Margaret Iversen je jednou z nepřehlédnutelných postav současné teorie umění. K jejím hlavním zájmům patří psychoanalýza a dějiny umění nebo průniky současného umění a fotografie. Spolu s Diarmuidem Costellem např. v letech 2007–2010 vedla rozsáhlý výzkumný projekt na téma "Estetika po fotografii". Aktuálně připravuje k vydání knihu s názvem „Photography, Trace and Trauma“.

Boris Ondreička  
MANIFESTACE DUCHA (MISE-EN-SCÈNE)  
*audio-vizuální prostorové pásmo o spirituální fotografii, 120 min, 2 000 snímků, DJ Jakub Hošek*

**čt 16. 10. 2014 • 23 h** | → Colloredo-Mansfeldský palác, Galerie hlavního města Prahy | taneční sál (1. patro) | Karlova ulice 189/2, Praha 1 | *Akce není vhodná pro osoby mladší 12 let.*

Skotografie, Thoughtography (tedy Ideografie alebo Myšlenkografie, nebo také japonská Nengrafie, resp. Nensha, od „věc“), Projektovaná termografie, Psychická fotografie, Transcendentální fotografie, Ektoplazmický záznam, Simulakrum, Kryptestézie,



Thomas Glendinning Hamilton, „Deštník“, 1934, Sběrka rodiny Hamilton, University of Manitoba Libraries Winnipeg, Manitoba, Canada

Lucidita, Elektroencefalogram, Kirlianova fotografie, Pavlitív generátor, Termografie, Mamografie, Spektrografie, Radiografie, Fluoroskopie, Tomografie (lidově CT), Magnetická rezonance, Ultrasonografie,

Fibroskopie, Krystalografie, Rayogram apod. „Manifestace ducha (mise-en-scène)“ slovenského umělce, kurátora a autora Borise Ondreičky (1969) je úvahou o evoluci víry a důvěry v „reálné“ skrze historický exkurz Viktoriánskou Spirituální fotografii. Ondreička uvažuje o substanci, skupenství, médiu, a jejich mutacích, transformacích a deviacích. Vybrané spirituální techniky, například ektoplazmické seance, interpretuje z pozic estetiky, psychologie, či kognitivních věd, psycholinguistiky, ale i tzv. psychotroniky. Opírá se o komparaci zobrazovacích médií (přičemž v tomto textu se médiem rozumí jak fotografie, tak osoba, pomoci níž se zhmotňují „zprávy“ např. z „onoho světa“). Mísi akademické i poetické prvky, skutečné i spekulativní. Čtení se odehrává v komplexní divadelní choreografii dynamické povahy – mise-en-scène (inspirované Françoisem Truffautem).

Tomáš Pospiszyl  
LENIN V OBRAZECH  
*přednáška*

**po 20. 10. 2014 • 19 h** | → tranzitdisplay | Dittrichova 9/337, Praha 2

Vůdce bolševické revoluce Vladimír Iljič Lenin biologicky zemřel v roce 1924. Sovětská společnost však tento fakt vzala na vědomí způsobem, který lze interpretovat jako odmítavý. Leninovo nabalzamované tělo bylo uloženo do mauzolea a sovětská kultura oslavovala jeho nesmrtnost. Zemřel Lenin vůbec? Vedle literatury byla pro obraz živého Lenina klíčová především fotografie. Příspěvek přiblíží fenomén nesmrtnosti v ruské kultuře 19. století a jeho transformaci v letech Sovětského svazu. V duchu utopického materialismu se tehdy zdálo, že pomocí vědy a technologie lze život nekonečně prodloužit. Roviny fyzické, obrazové a politické nesmrtnosti se však v Leninově případě dostávaly do stále silnějších rozporů, dokumentujících strategii sovětské propagandy při dokumentování vlastní historie.



Lenin za pracovním stolem ve studovně svého bytu v Kremle, 16. října 1918

Tomáš Uhnák  
RECEPCE PRO UMĚLCE A KULTURNÍ PRACOVNÍKY 29. 1. 1947  
*rekonstrukce*

**pá 31. 10. 2014 • 19 h** | → Galerie Školská 28 | Školská 28, Praha 1

Přinejmenším od roku 1919 patří k dobrým zvykům českých prezidentů pořádání událostí, které by se daly označit souhrmným termínem „hostiny“, tedy různé snídaně, déjeuner (obědy), rauty, garden-party, večere, čaje apod. Kromě oficiálních hostin připravených na počest významných zahraničních návštěv, organizovali prezidenti hostiny i pro domácí hosty. „Hostiny“ byly vždy veskrze socio-politickou událostí a sloužily jako diskusní platforma. V minulosti bylo jejich posláním i propojování jinak sobě navzájem odcizených oblastí a osobností. Prezidenti byli tedy v roli určitých mediátorů. Na „hostinách“ se u stolu a v rozhovoru potkávali novináři, učitelé, politici, lékaři, řemeslníci, umělci, studenti, rektoři, dělníci, soudci, představitelé armády i církve a mnoho dalších. Jindy hostiny sloužily k utužování vztahů v rámci jedné společenské vrstvy, jako například v případě „dělnické diner“ v roce 1922, „garden-party“ Ženské národní rady v roce 1930, nebo pravidelného každoročního odpoledního čaje žurnalistů. Podobně tomu bylo i 29. 1. 1947, kdy prezident Edvard Beneš uspořádal „receptu pro umělce a kulturní pracovníky“. Pozvání přijali rektoři vysokých uměleckých a múzických škol, ředitel Národního divadla, zástupci uměleckých spolků a besed, umělci, spisovatelé a hudebníci, ale také úředníci (například z České akademie věd a umění nebo z oddělení kultury při Ministerstvu školství). Podobně jako je fotografie kopií (již neexistujícího) originálu (situace), stejně tak bude „recepcce pro umělce a kult. pracovníky“ kopií či rekonstrukcí původní události. Motívem pro vytažení takové fotografie-události z alba dějin může být připomenutí jedné ze zapomenutých forem komunikace, jakožto důležité složky státotvorné či komunitní síly, nebo také pokus o narušení současné vysoce profesionalizované a atomizované společnosti, jenž používá omezující a zplošťující metody komunikace a sdílení.



Tomáš Uhnák, Recepce pro umělce a kulturní pracovníky 29. 1. 1947, detail

## Diskuzní fórum

STADIUM ZRCADLA

**pá 3. 10. 2014 • 14–18 h** | → Korzo Veletržního paláce | Národní galerie v Praze | Dukelských hrdinů 47, Praha 7 | *simultánně tlumočeno*

Obsah v pořadí již čtvrtého festivalového diskusního fóra s mezinárodní účastí bude zaměřen na fotografii, která má moc odkrývat skryté a zachycovat neskutečné, na fotografii, na jejímž povrchu jakoby se zdejší skutečnost svémala a propadala se do jiných, iluzorních světů. Walter Benjamin popisuje, že „fotografie odkrývá optické podvědomí, tak jako psychoanalýza odhaluje podvědomí instinktivní“, André Bazin se pro změnu o fotografii zmiňuje jako o „smyslovém přeludu“.

Jakými mýty byla fotografie v dějinách opředená? Jaký je vztah fotografie k okultním vědám? Je možné fotografii použít jako důkaz o existenci paranormálních jevů?

Jak odlišovat mezi obrazem zachyceným na fotografii, obrazem na sítnici našeho oka a skutečností? Vidí fotoaparát do našich duší? Nebo je fotografie jen virtuální kopii neexistujícího originálu? Co když fotografie zrcadlí neskutečnou realitu? Takové a podobné otázky se pokusíme zodpovědět na letošním diskusním fóru, v rámci nějž budeme v návaznosti na předchozí ročníky pokračovat v debatě o možnostech fotografie.

- Václav Hájek**<sup>CZ</sup> | teoretik vizuální kultury | Univerzita Karlova v Praze
- Karen Irvine**<sup>USA</sup> | kurátorka | Museum of Contemporary Photography at Columbia College Chicago
- Margaret Iversen**<sup>UK</sup> | profesorka dějin umění | University of Essex
- Katarzyna Majak**<sup>PL</sup> | kurátorka fotografie, vysokoškolská pedagožka a kritička
- Patrizia Munforte**<sup>CH</sup> | historička umění | Universität Zürich

## Oficiální zahájení festivalu

**pá 3. 10. 2014 • 19 h** | → Veletržní palác, Národní galerie v Praze | Dukelských hrdinů 47, Praha 7

**14–18 h** • Diskuzní fórum  
**10–21 h** • performance J. Strouhala a J. Rosůlka  
**19 h** • Oficiální zahájení | Malá dvorana  
**19 h** • Performance Richarda Loskota  
**20 h** • Křest nového čísla časopisu Fotograf & Afterparty | Café Jedna, Veletržní Palác

Zveme vás na křest 24. čísla časopisu Fotograf, které se věnuje stejnému tématu jako letošní festival „vidět a věřit“, ale v širším rozsahu. Afterparty v Café jedna bude za doprovodu DJe radia Wave.

Jonáš Strouhal a Jonáš Rosůlek  
CRIPPLED BY CONSCIOUSNESS  
*performance*

**st 1. 10. • 15–18 h, 2. 10. • 10–18 h, 3. 10. • 10–21 h** | → Malá dvorana Veletržního paláce, Národní galerie v Praze | Dukelských hrdinů 47, Praha 7

Živý přenos z astronomického dalekohledu umístěného na střeše budovy Veletržního paláce promítaný na stěnu Malé dvorany. Pohyb dalekohledu a jeho zaměření je ovládáno prostřednictvím autora či diváka mentálním nasazením. V případě, že je autor nebo divák nesoustředěný, dalekohled nahodile přejíždí po nitru města a obloze. Při stavu nadprůměrné koncentrace zamíří dalekohled k jednomu z konkrétních míst, kde se zastaví. Při ztrátě koncentrace se dá dalekohled opět do pohybu. Projektce má kruhovou výseč, která popírá pravouhlé zásady technického obrazu. Mezi divákem a nastoleným obrazem stojí otázka důvěry. Kruh se uzavírá.

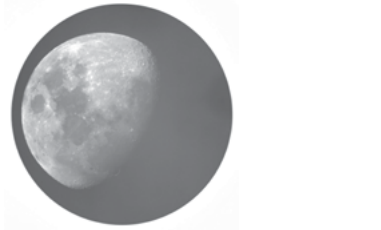

Jonáš Rosůlek a Jonáš Strouhal, bez názvu, 2014

Richard Loskot  
ČAS DRŽÍ VŠE POHROMADĚ  
*performance*

**pá 3. 10. 2014 • 19 h** | → Malá dvorana Veletržního paláce, Národní galerie v Praze | Dukelských hrdinů 47, Praha 7

Richard Loskot pojme Malou dvoranu, jako abstrahovaný „filmový“ ateliér. Autor nechá diváky vstoupit na speciální světlocitlivou emulzi. Poté dojde k osvětlení, při němž se zachytí otisky lidské přítomnosti. Situace prostoru bude převedena do dvourozměrné plochy. Tvary obvykle neslučitelné se v projekcích stínů spojí do nových celků. Z celé události pak zůstane pouze jeden obrovský fotogram, otisk určitě již neexistující chvíle. Plná prázdnota. Experimentu můžete být účastní či jen přítomni, abyste mohli vidět a věřit.

## Zakončení festivalu + Afterparty

**pá 31. 10. 2014 • 21 h** | → Café Neustadt | Karlovo náměstí 1, Praha 2



Obraz zachycený na fotografii máme tendenci chápat jako zrcadlo skutečnosti. Toto fotografické privilegium, totiž že fotografii vnímáme jako důkazní materiál, lze pak snadno využít pro manipulaci diváka, který je připraven zobrazené skutečnosti věřit. Není proto divu, že vztah fotografie k okultním vědám má bohatou a dlouhou historii. Ostatně pro jeden z úkonů při výrobě fotografií užíváme v češtině slovo s nápadně duchařskými konotacemi – fotografie se přece „vyvolávají“. A nejen to. U národů nezasažených technickou revolucí 19. století fotografie vzbuzovala děs a hrůzu. Fotografovaní mnohdy věřili, že jim může takový proces odejmout jejich duši, že oko objektivu má schopnost prohlédnout do jejich nitra, jak to v příběhu o Tajemném oku výpravně popisuje Otakar Batlička: „*Kouzelná skříňka se na vás, muže, dívá svým skleněným okem. Dívá se do vašich očí a jimi vidí do vašich duší.*“

Téma čtvrtého ročníku festivalu – *Vidět a věřit* – vybízí k úvahám nad autentičností fotografického záznamu a nad povahou mechanismů ovlivňujících naše vidění, k hledání hranice mezi skutečností a jejím zobrazením. Zároveň láká ke vstupu do pomyslného prostoru za zrcadlem, ukazuje fotografii jako důkazní materiál pro vědou nepopsané jevy a znejasňuje hranici mezi přirozeným a nadpřirozeným.

Festival Fotograf se řadí mezi významné události vizuálního umění na domácí scéně. Jedná se o jediný tematicky a kurátorsky koncipovaný fotografický festival v České republice, jehož cílem je propagace média fotografie, jeho širší začlenění do současného umění a do povědomí široké veřejnosti. Festival pravidelně spolupracuje nejméně s desítkou galerií různých formátů a zaměření. Njen odborné veřejnosti je určeno mezinárodní diskuzní fórum, na němž vystupují významní zahraniční i domácí hosté, aby společně debatovali nad aktuálním festivalovým tématem v kontextu vizuálního umění.

Změna programu vyhrazena.

Festival organizuje Fotograf 07 o. s. pod záštitou hlavního města Prahy a za podpory Ministerstva kultury ČR.

Markéta Kinterová → umělecká ředitelka  
Hana Buddeus → dramaturgie festivalu  
Veronika Daňhelová → koordinátorka festivalu a doprovodného programu  
Eliška Žáková → koordinátorka diskusního fóra  
Štěpánka Holbová → produkce  
Tereza Havlíková → PR and social media manager  
Dita Havránková → fotodokumentace  
Pavel Baňka → zakladatel festivalu, šéfredaktor časopisu Fotograf  
Eva Hodek → fundraiser  
Tomáš Hružza → sales manager  
The Rodina → grafický design  
Aleš Loziak → webmaster

Festival Fotograf pořádá  
Fotograf 07 o. s.  
Školská 28, Praha 1, 110 00  
email: info@fotografnet.cz  
tel.: +420 222942334

[www.fotografestival.cz](http://www.fotografestival.cz)  
[www.fotografgallery.cz](http://www.fotografgallery.cz)  
[www.fotografmagazine.cz](http://www.fotografmagazine.cz)  
[Facebook.com/fotografestival](https://Facebook.com/fotografestival)  
[Vimeo.com/fotograf07](https://Vimeo.com/fotograf07)

### Partneři



MINISTRY OF CULTURE  
CZECH REPUBLIC



ČESKÁ CENTRA  
CZECH CENTRES



swiss arts council  
prohelvetia

### Mediální partneři Partneři

